

AeroBus

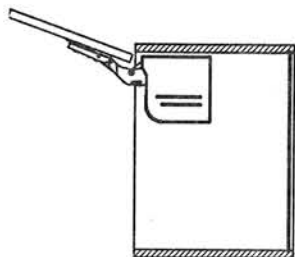

FONTOS BIZTONSÁGI UTASÍTÁSOK

1. Az igénybevételnek megfelelő szerelvény kiválasztásának, beüzemelésének, tartós használatának biztonságosságát a szerelési útmutatóban leírtak betartásával garantáljuk.
2. A termék rendeltetése a konyha-, szobabútorok felnyíló ajtajainak mozgatása az emelési kapacitás függvényében. Minden ettől eltérő alkalmazása a terméknek, nem rendeltetésszerű használatnak minősül. A gyártó semmilyen ilyen okból eredő sérülésért felelősséget nem vállal. A nem rendeltetésszerű használatból eredő károkért a felhasználó vállal felelősséget.
3. A gyártó kijelenti, hogy a termék megfelel minden európai műszaki és környezetvédelmi szabványnak.
4. A gyártó nem vonható felelősségre semmilyen kárért, sérülésért amennyiben a terméken bármiféle módosítást eszközöltek.
5. Ne szerelje szét a szerelvényt, hiszen a belső alkatrészek, rugók terhelés alatt vannak és szétszerelés esetén sérülést okozhatnak!

1 Referencia lyukak (T) és rögzítési pontok (A) az alábbi fúrési térképen.

Referencia lyukak
T=Ø5 mm × min. 5 mm mélységű

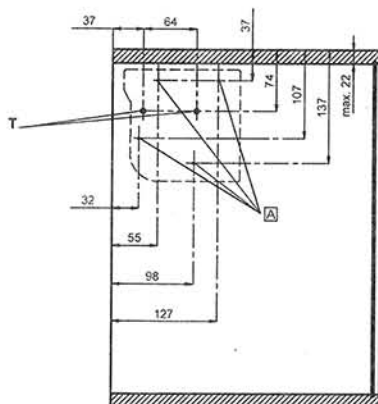
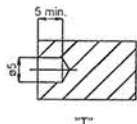

3 Csavarozza fel a bal és jobb oldali Aero Bus vasalatot a szekrénytestre. A felnyíló karnak csukott állapotban kell lennie (szállítási állapot). Használja az "A" típusú csavarokat 4×35 mm méretűt.

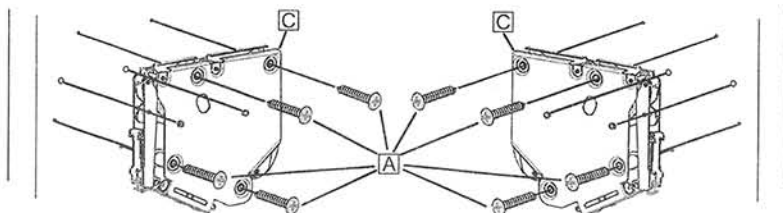

RÖGZÍTŐELEMEK

A		x8	4×35 MM önmetsző csavar
B		x6	4×15 MM önmetsző csavar

ALKATRÉSZEK

C		x2	Vasalat
D		x2	Pántalátét
E		x1	Bal oldali burkolat
F		x1	Jobb oldali burkolat

MÉRETEK

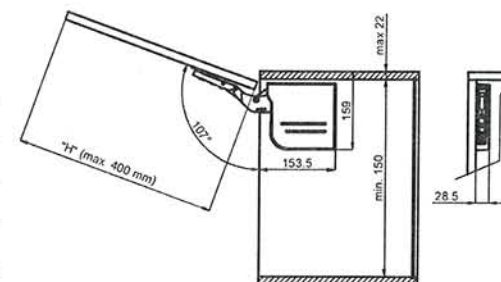

2 Fúrja ki az ajtó rögzítéséhez szükséges lyukakat az alábbi ábra alapján

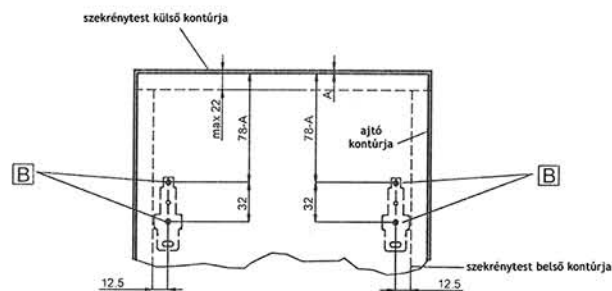

4 Csavarozza fel a pántalátéteket az ajtó belső síkjára. Használja a négy darab 4×15 mm-es csavart.

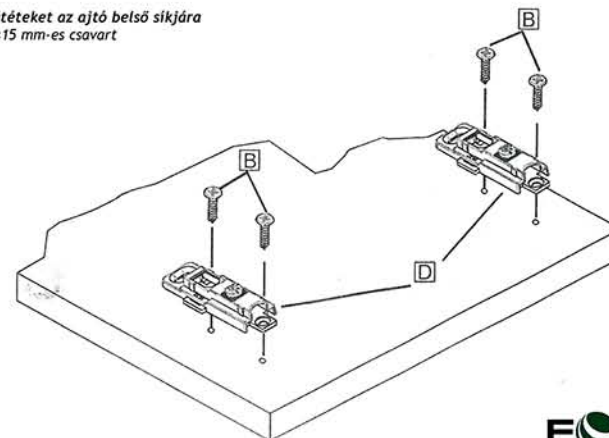

5 Karok körültekintő nyitása

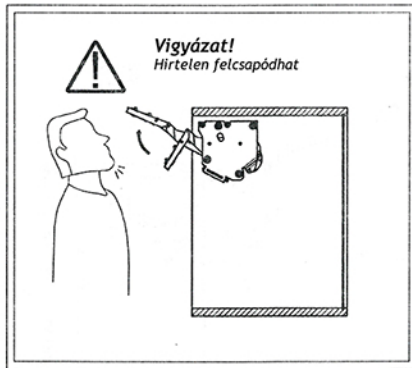

6 Helyezze fel az ajtót

Fektesse az ajtólapot a csuklópontra, és feszítse be azt amíg záródik.

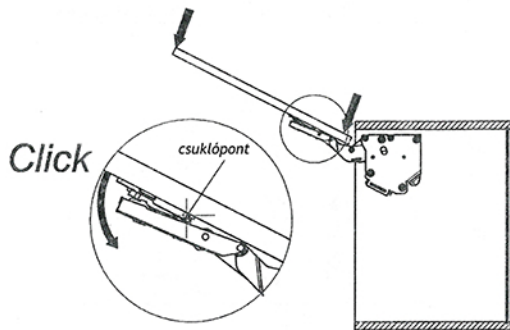

7 Finom beállítás az ajtólap súlyának megfelelően

Állítsa a csavart addig, amíg a vasalat a kívánt pozícióba megáll.

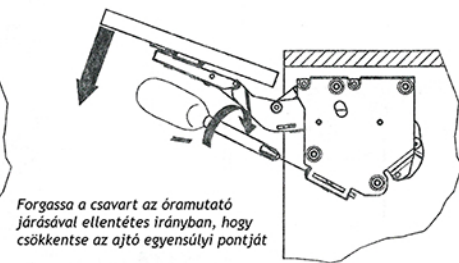
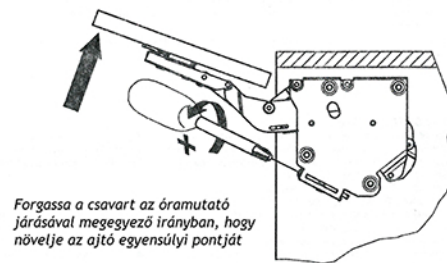

8 Ajtó finom beállítása

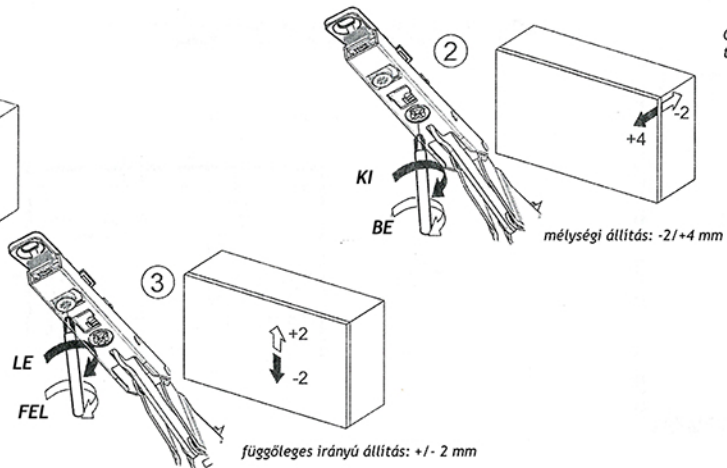
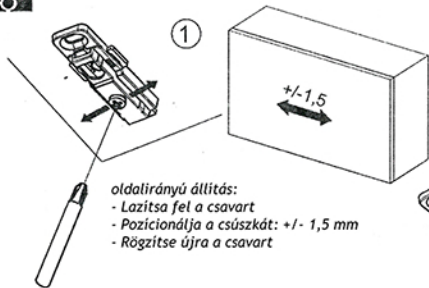

OPCIONÁLISAN: Nehéz ajtólap esetében használjon további "B" 4x15 mm-es csavarokat

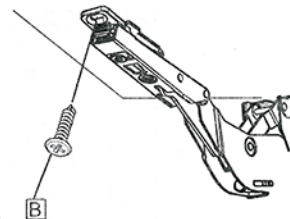

9 Csillapító eltávolítása

Könnyű ajtó esetében, távolítsa el egy csillapítót, így megnövelve a csukódás sebességét. Használjon kúpos fogót!

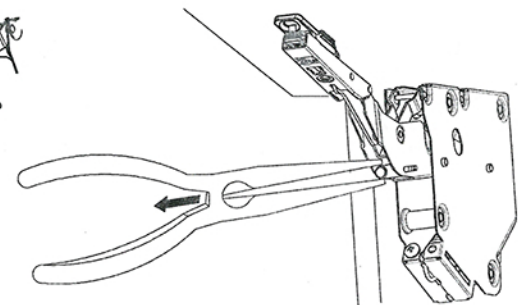

10 Helyezze rá a burkolatokat a vasalatokra

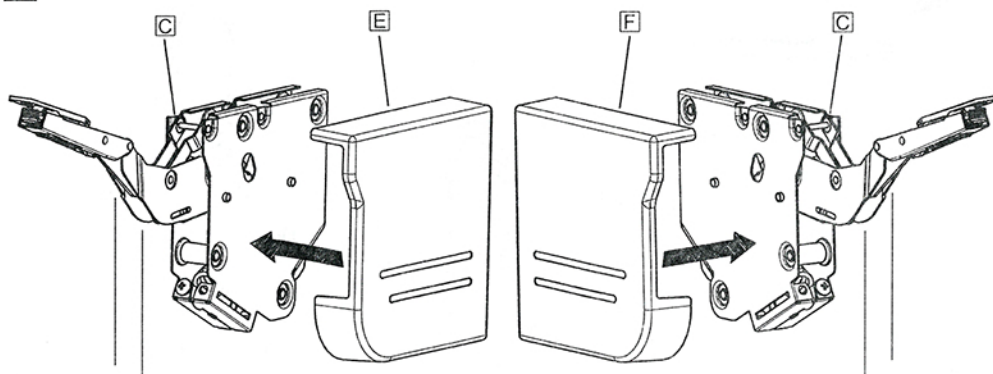

11 Felhasználás

ajtólap és fogantyú súlya

"H" (mm)	tipusválasztás	
	59.0VBS.A9.D20	59.0VBS.A9.D40
400	1,0 - 2,5 kg	2,4 - 5,5 kg
350	1,1 - 2,9 kg	2,7 - 6,3 kg
300	1,3 - 3,5 kg	3,2 - 7,4 kg
250	1,6 - 4,0 kg	3,8 - 8,9 kg
200	2,0 - 5,0 kg	4,8 - 11,0 kg
180	2,2 - 5,5 kg	5,3 - 12,3 kg